

HWE100  
HWE100S



Il BT Minimover HWE100 é un piccolo elevatore elettrico e managgevole progettato per applicazioni poco intensive. E' il carrello ideale per il picking, movimentazioni ed impilamenti in piccoli negozi. Le piccole dimensioni dell'HWE100 e HWE100S lo rendono particolarmente adatto nelle movimentazioni in aree ristrette.



Caratteristiche tecniche		HWE100	HWE100S
Portata nominale	kg	1000	1000
Baricentro	mm	600	600
Peso del carrello senza batteria	kg	420	560
Pressione max. sulla ruota motrice a vuoto/con carico nominale	kg	210/360	440/580
Pressione max. sulle ruote pivotanti a vuoto/con carico nominale	kg	70/70	—
Pressione max. sui rulli a vuoto/con carico nominale	kg	60/500	80/515
Ruote pivotanti, poliuretano	mm	Ø 100 x 40	—
Ruota motrice, Tractothan	mm	Ø 250 x 60	Ø 250 x 60
Rulli sulle forche, singoli, poliuretano	mm	Ø 85	Ø 85
Freno di servizio/stazionamento		elettromagnetico	
Velocità di traslazione a vuoto/con carico nominale	km/h	5,4/4,3	5,4/4,3
Velocità di sollevamento a vuoto/con carico nominale	m/s	0,22/0,12	0,19/0,10
Velocità di discesa a vuoto/con carico nominale	m/s	0,14/0,15	0,14/0,15
Pendenza superabile a vuoto/con carico nominale	%	10/5 <sup>1)</sup>	10/5 <sup>1)</sup>
Motore di trazione (S2 60')	kW	0,5	0,5
Motore di sollevamento/intermittenza (S3 3,5%)	kW	1,4	1,4
Sistema di sterzo		a timone	
Comando di velocità, numero fasi		trans., continuo	
Sterzo	°	190	190

1) Per le caratteristiche del motore di trazione, fare riferimento al vostro servizio post-vendita per le movimentazioni su rampe o pendenze.

Dimensioni, mm		HWE100	HWE100S
x	Distanza schiena forche - asse anteriore	805	800
y	Interasse	1172	1210
h <sub>14</sub>	Altezza del timone in folle	1300	1300
h <sub>13</sub>	Altezza forche abbassate	85	40
b <sub>1</sub>	Telaio, larghezza	700 <sup>1)</sup>	700
l <sub>2</sub>	Lunghezza carrello forche escluse	530	530
s	Spessore forche	60	40
e	Larghezza forche	156	100
l	Lunghezza forche	1000/1150	1150
b <sub>5</sub>	Scartamento esterno forche	536/550/685	252—800
m <sub>1</sub>	Luce da terra sotto il montante	26	26
A <sub>st</sub>	Corridoio di stivaggio, min. (Dimensioni pallet 800x1200 mm)	2100	2130
W <sub>a</sub>	Raggio di sterzata	1340	1365

1) Con b<sub>5</sub> = 685 mm, il telaio ha una larghezza di 790 mm.

Larghezze bracci di supporto, mm		HWE100S
b <sub>2</sub>	Scartamento esterno bracci di supporto, min./max.	1100—1500
b <sub>5</sub>	Scartamento esterno forche, min./max.	252—800
b <sub>4</sub>	Scartamento interno bracci di supporto, min./max.	900—1300
b <sub>14</sub>	Larghezza braccio di supporto	100

Batteria e Raddrizzatore		HWE100	HWE100S
Raddrizzatore	A	8	8
Capacità della batteria	Ah	63	63
Voltaggio	V	2 x 12	2 x 12
Peso della batteria	kg	2 x 23	2 x 23

Dati basati su h<sub>23</sub> = 1580 mm

Montante, mm		HWE100	
$h_{23}$	Altezza sollevamento	1580	2000
$h_1$	Altezza montante, min.	1890	2310

Montante, mm		HWE100S	
$h_{23}$	Altezza sollevamento	1540	1960
$h_1$	Altezza montante, min.	1890	2310
$h_4$	Altezza montante, max.	2040	2460

Le prestazioni e le dimensioni del carrello sono nominali e soggette a tolleranze.  
 I prodotti e le specifiche tecniche BT Products AB possono subire modifiche senza preavviso.  
 Tutti i dati sono basati sulle norme VDI 2198.

## HWE100

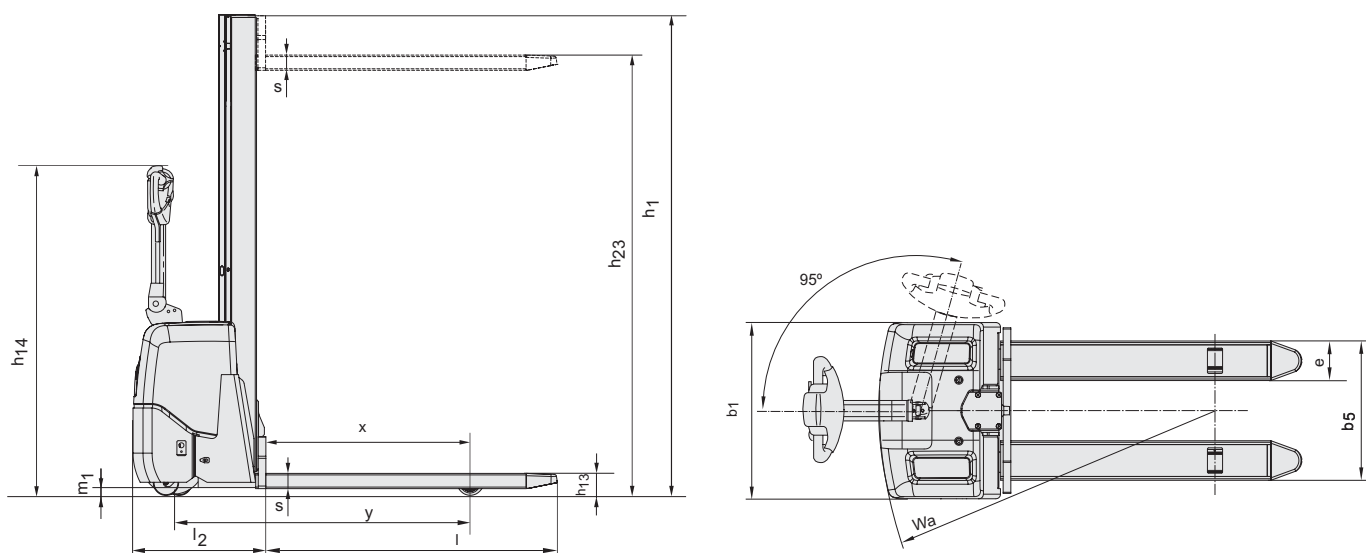

## HWE100S

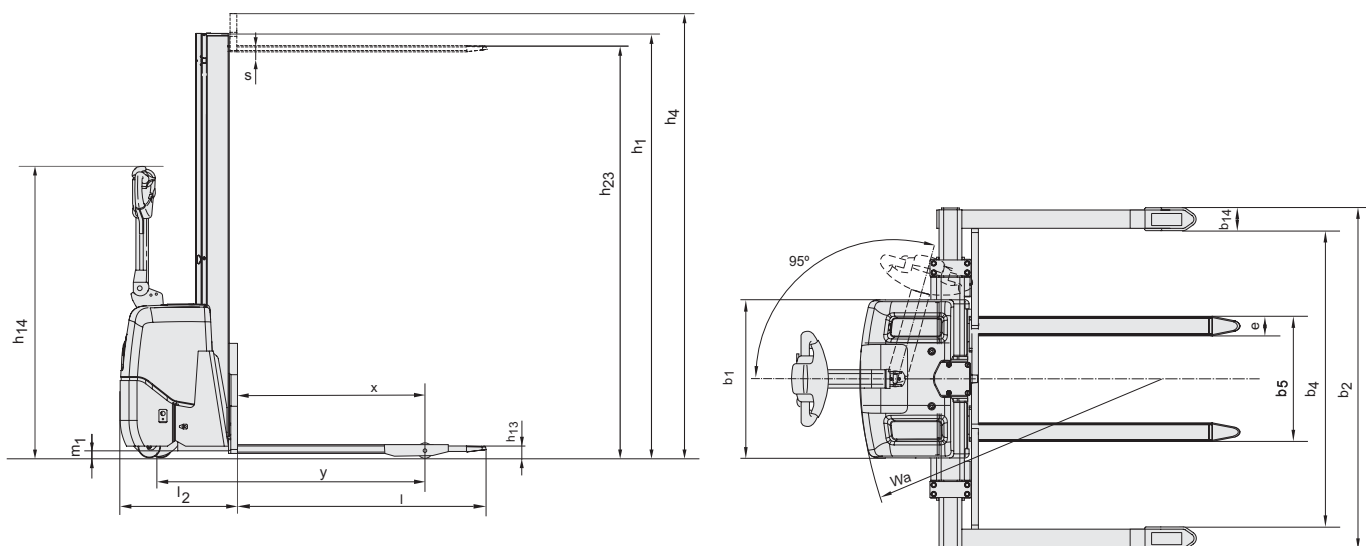



- Il Minimover é adatto all'impiego in negozi e nel commercio al dettaglio su pavimentazioni regolari.
- Nelle aree di produzione il Minimover é l'ideale per il trasporto, lo stoccaggio a bassa intensità, e utilizzabile come tavolo di lavoro.
- Il Minimover é un carrello compatto e robusto con portata di 1000Kg. Il telaio é stretto, ed é di soli 700mm di larghezza, per una lunghezza pari a soli 530mm.
- Scelta fra tre scartamenti esterni forche e due lunghezze forche.
- Raddrizzatore incorporato in combinazione con batterie a regolazione a valvole, per una ridotta manutenzione e usura.
- Minori sforzi per l'operatore che può utilizzare il carrello come tavolo di lavoro grazie alla regolazione automatica dell'altezza in opzione.
- L'HWE100S é dotato di bracci di supporto allargati per contenere il carico e permettere di movimentare differenti tipologie di pallet.



Caratteristiche	HWE100	HWE100S
Larghezze bracci di supporto regolabili	—	S
Telaio stretto	S	S
Vani porta-oggetti	S	S
Regolazione automatica dell'altezza di soll.	O	O
Controlli e strumentazioni		
Comandi "fingertip"	S	S
Sistema di sterzo a timone	S	S
Caratteristiche di trazione		
Sistema di elettrofrenatura	S	S
Comando di velocità elettronico	S	S
Caratteristiche di sicurezza		
Freno di stazionamento automatico	S	S
Pulsante antiurto di emergenza	S	S
Blocco di emergenza	S	S
Caratteristiche di manutenzione		
Dispositivo di ricerca guasti	S	S
Sistema di identificazione dei problemi ripetitivi	S	S
Caratteristiche relative alle batterie		
Raddrizzatore incorporato	S	S
Indicatore della batteria	O	O

S = Di serie

O = Opzionale

— = Non disponibile