



L'OSE100 è stato progettato per massimizzare l'efficienza nelle operazioni di picking al primo ed al secondo livello. Il livello di comfort su questo carrello è massimo in quanto il carico è vicino all'operatore. Elevati livelli produttivi sono garantiti grazie a prestazioni di alto livello, all'ottima ergonomia, ed al design estremamente versatile.



Caratteristiche tecniche		OSE100
Alimentazione		elettrica, batteria
Tipo di guida		uomo a bordo
Portata nominale	kg	1000
Baricentro	mm	600
Peso del carrello senza batteria	kg	1294
Pressione max. sulla ruota motrice a vuoto/con carico nominale	kg	1113/550
Pressione max. sui rulli a vuoto/con carico nominale	kg	365/1149
Rulli, poliuretano	mm	Ø 140x70
Ruota motrice, poliuretano	mm	Ø 250x105
Velocità di traslazione a vuoto/con carico nominale	km/h	12,0/7,0
Velocità di traslazione, a vuoto/con carico nominale, in direzione forche	km/h	10,5/6,0
Velocità di sollevamento a vuoto/con carico nominale	m/s	0,16/0,12
Velocità di discesa a vuoto/con carico nominale	m/s	0,17/0,18
Pendenza superabile a vuoto/con carico nominale	%	13/6
Freno di servizio/stazionamento		elettromagnetico a uno stadio
Motore trazione/intermittenza	kW/%	2,5/60
Motore di sollevamento/intermittenza	kW/%	2,2/5,0
Batteria (scarica in 5 ore)	V/Ah	24/465—620
Peso della batteria, min./max.	kg	475/530 ¹⁾
Sistema di sterzo		elettronico
Comando di velocità		continuo
Sterzo	°	200

Dimensioni, mm		OSE100
x	Distanza schiena forche/asse rulli	158
y	Interasse	1351
h ₇	Altezza gradino d'accesso	180
h ₉	Corsa montantino	780
h ₁₃	Altezza forche abbassate	80
h ₁	Altezza montante, min.	1550
h ₃	Sollevamento forche	1020
h ₄	Altezza montante, max.	2570
h ₁₂	Altezza piede uomo	1200
h ₂₃	Altezza sollevamento	1880
l ₂	Lunghezza carrello forche escluse	1690
b ₁	Telaio, larghezza	790
s	Spessore forche	62
e	Larghezza forche	115
l	Lunghezza forche	800/1000/1150
b ₅	Scartamento esterno forche	300—750
m ₂	Luce da terra a metà interasse	70
W _a	Raggio di sterzata	1540
l ₉	Lunghezza pedana	548
l ₂₄	Larghezza d'accesso	471

1) Per pesi inferiori ai 475kg, prevedere la zavorra fino a raggiungere i 475kg.

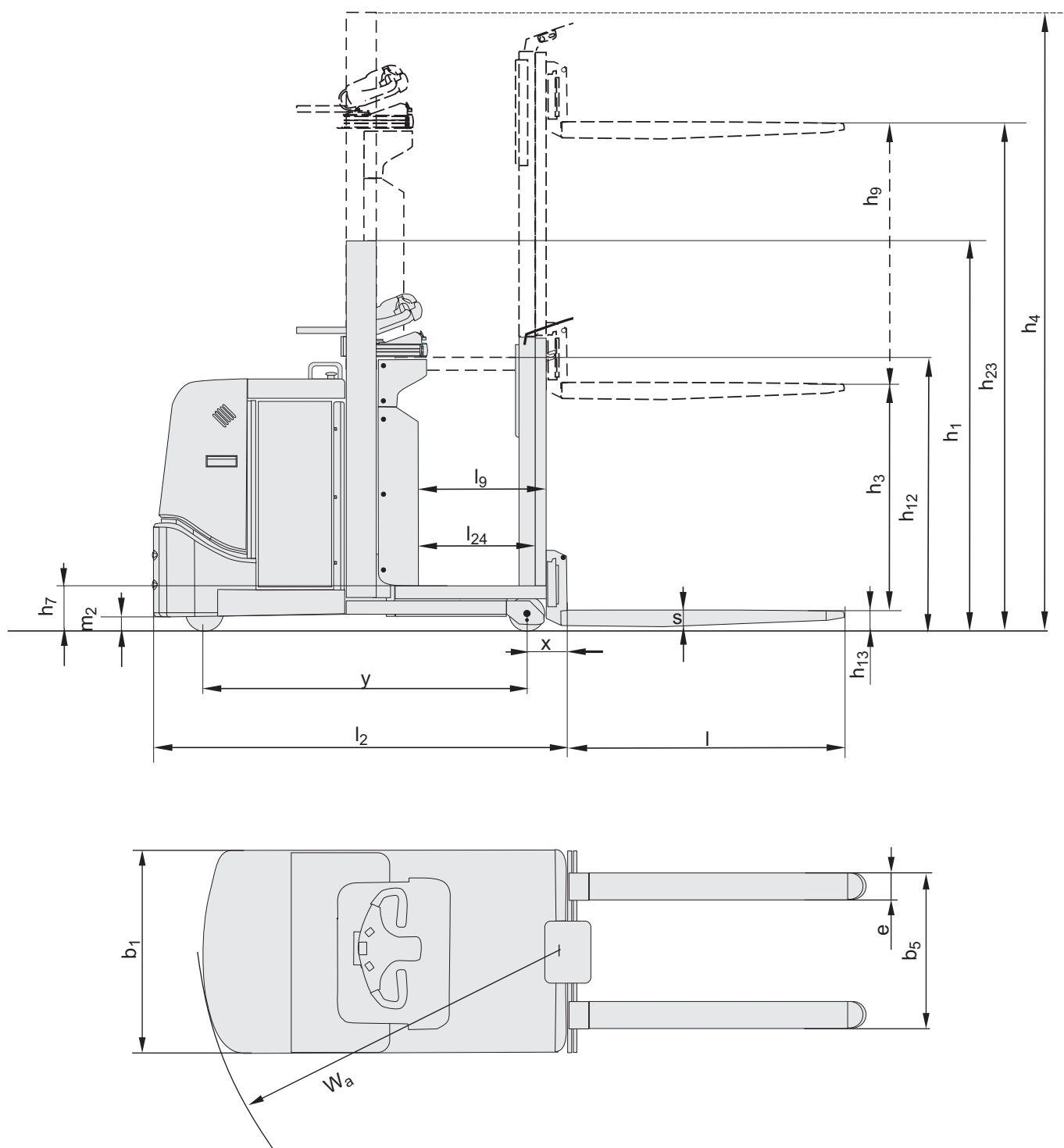

Le prestazioni e le dimensioni del carrello sono nominali e soggette a tolleranze.
I prodotti e le specifiche tecniche BT Products AB possono subire modifiche senza preavviso.
Tutti i dati sono basati sulle norme VDI 2198.



- Lo sterzo E-Man é la vera novità di questo carrello. Leggero e manovrabile con una mano sola, semplifica la guida in direzione forche ed aumenta la flessibilità per l'operatore.
- Il sistema BT Powerdrive garantisce affidabilità e semplicità d'uso. La tecnologia Can-bus comporta minori cablaggi ed una trasmissione dati affidabile. L'accesso al carrello a codice PIN garantisce sicurezza limitando l'utilizzo al personale autorizzato.
- Con il montantino per messa a livello pallet, l'operatore gestisce con semplicità ogni tipo di movimentazione. La portata é di 1000kg.
- Le prestazioni dell'OSE100 sono eccezionali. La velocità di 12 km/h unitamente ad una rapida accelerazione aumenta il numero di picking. Con lo sterzo E-Man é possibile regolare la velocità, l'accelerazione e la frenatura a seconda delle vostre particolari esigenze. Sono programmabili fino a 10 codici operatore.

Caratteristiche	OSE100
BT Powerdrive System	S
Pedana elevabile	S
Versioni per alte prestazioni	S
Controlli e strumentazioni	
Comandi "fingertip"	S
Display informativo	S
Servosterzo/ Sterzo elettronico	S
Caratteristiche di trazione	
Sterzo ad oltre 200°	S
Rallentamento automatico	S
Freni elettronici a recupero d'energia	S
Caratteristiche di sicurezza	
BT Access Control	S
Sensore di rilevamento di operatore a bordo	S
Prestazioni programmabili	S
Caratteristiche del vano operatore	
Pedana elevabile	S
Basso gradino d'accesso	S
Supporto per terminale /PC	O
Vani porta-oggetti	S
Leggio	O
Caratteristiche di manutenzione	
Facile accesso ai componenti soggetti a manutenzione	S
Dispositivo di ricerca guasti	S
Caratteristiche relative alle batterie	
Dispositivo per il cambio batteria	O
Indicatore dello stato della batteria	S

S = Di serie

O = Opzionale

— = Non disponibile

BT
SE-595 81 Mjölby Sweden
Tel: +46 (0)142 860 00
Fax: +46 (0) 142 866 00
Email: info@bt-forklifts.com
www.bt-forklifts.com

